

Fresa semicircular



7/8/954

RECOMENDACIONES DE SEGURIDAD: estas fresas requieren el uso del banco con guía, excepto en el caso de que se utilicen guías con corredera móvil y estribos en electrofresadoras portátiles.

SUGERENCIAS: Coloque las guías de manera tal que la profundidad de corte supere el radio de la fresa. Para profundidades de corte superiores es necesario usar guías con regulación independiente en entrada y en salida.

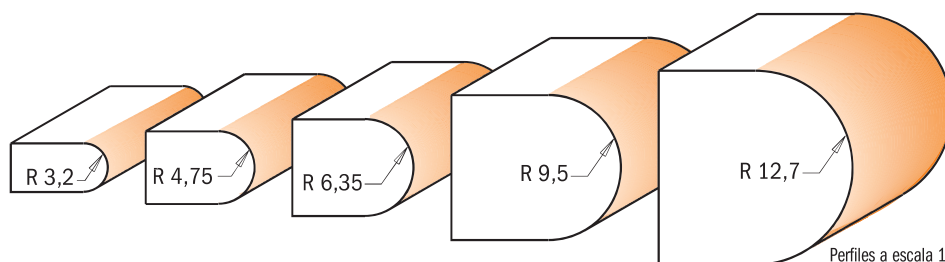
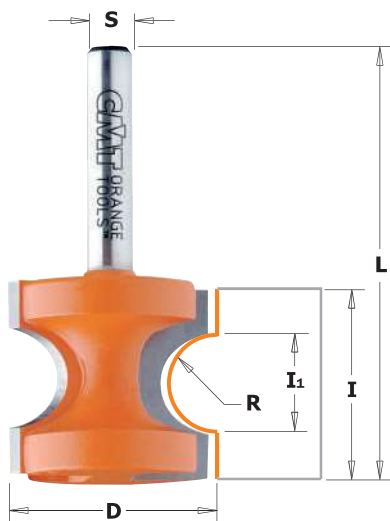

Perfiles a escala 1:1

R mm	D mm	I ₁ mm	I mm	L mm		CÓDIGO S=Ø6mm	CÓDIGO S=Ø6,35mm	CÓDIGO S=Ø8mm	CÓDIGO S=Ø12mm	CÓDIGO S=Ø12,7mm
3,2	22,2	6,56	19	50,8	10	754.002.11	854.002.11	954.002.11		
3,2	22,2	6,56	19	57,2	10				954.502.11	854.502.11
4,75	25,4	9,85	22	54	10	754.003.11	854.003.11	954.003.11		
4,75	25,4	9,85	22	60,4	10				954.503.11	854.503.11
6,35	28,6	13,15	25,5	57,2	10	754.004.11	854.004.11	954.004.11		
6,35	28,6	13,15	25,5	63,5	10				954.504.11	854.504.11
9,5	34,9	19,71	35	73	10				954.507.11	854.507.11
12,7	44,5	26,3	41	79,4	10				954.509.11	854.509.11