

DRIZA PL Ruedas giratorias, sin freno y con freno
Ø180 H210 Con placa

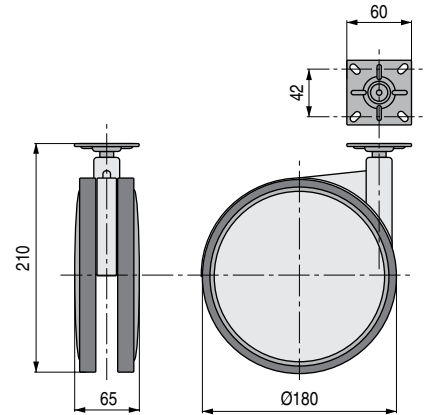

- Soporte giratorio de zamak.
- Aro doble de poliamida con banda de goma elástica en gris oscuro.
- Ruedas con placas laterales embellecedoras de plástico acabado color aluminio RAL 9006

CODIGOS		Carga		ACABADOS		
Sin freno	Con freno	Máxima	Material	Soporte	Rueda	
166.516	166.517	120 kg.	zamak-plástico	aluminio RAL 9006	aluminio RAL 9006	12

DRIZA ER Ruedas giratorias, sin freno y con freno
Ø180 H210 Espiga roscada M10

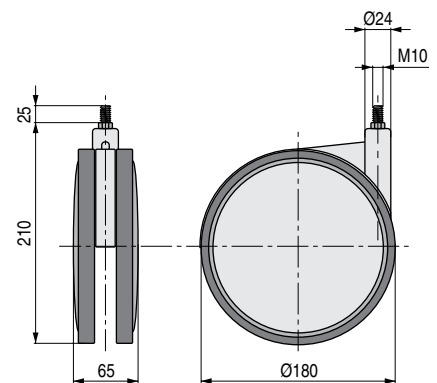

- Soporte giratorio de zamak.
- Aro doble de poliamida con banda de goma elástica en gris oscuro.
- Ruedas con placas laterales embellecedoras de plástico acabado color aluminio RAL 9006

CODIGOS		Carga		ACABADOS		
Sin freno	Con freno	Máxima	Material	Soporte	Rueda	
166.518	166.519	120 kg.	zamak-plástico	aluminio RAL 9006	aluminio RAL 9006	12